

# Conception chiffrage

d'abord les cotes

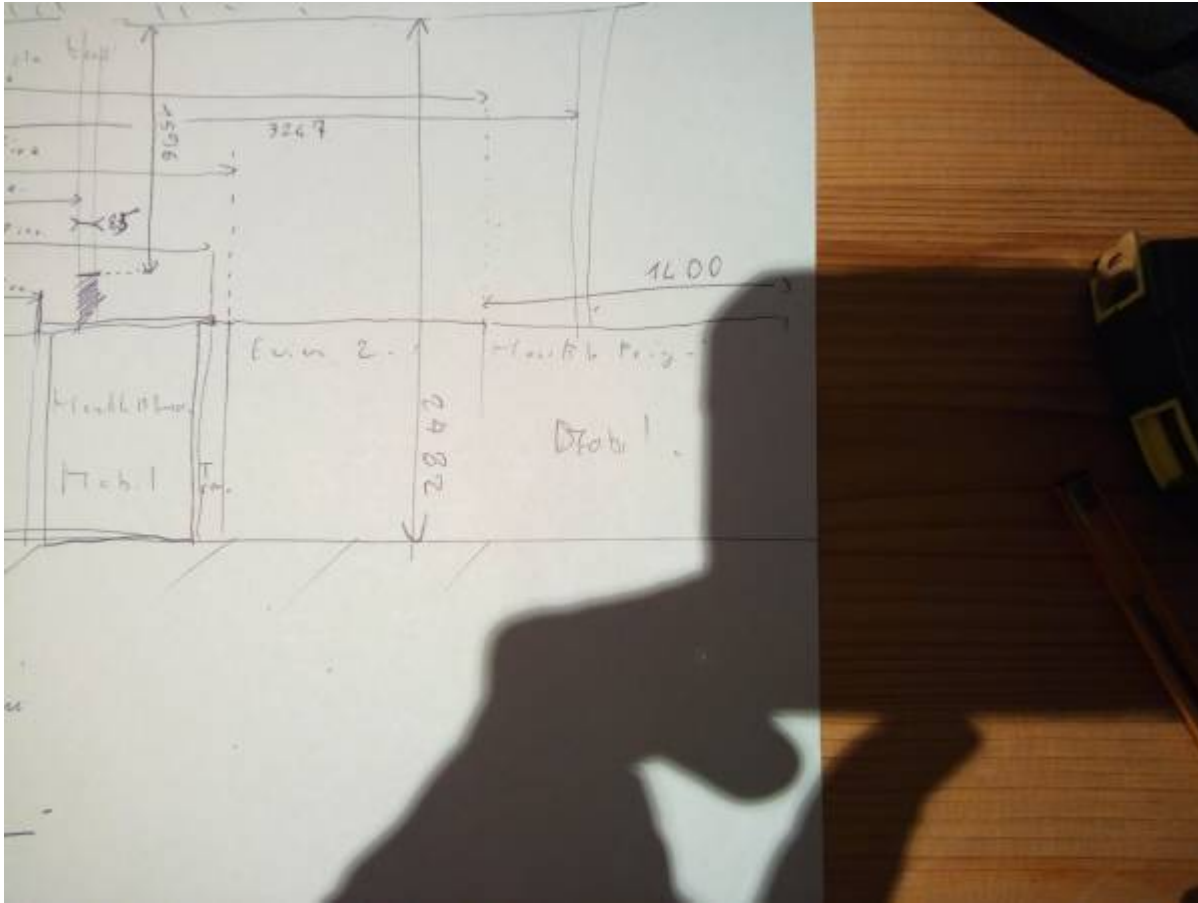

puis les plans

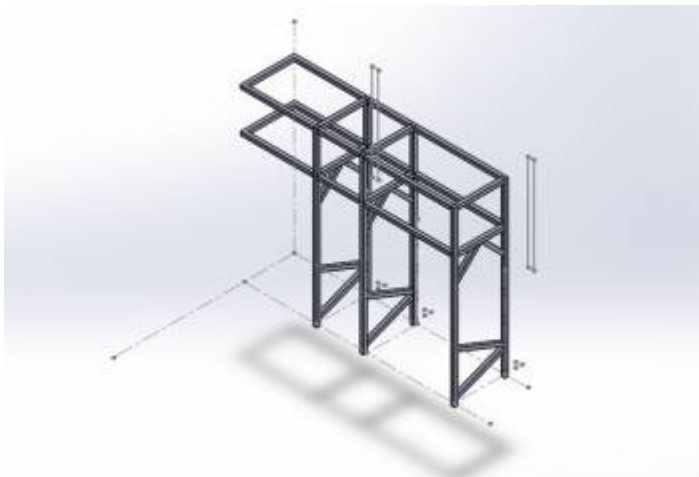

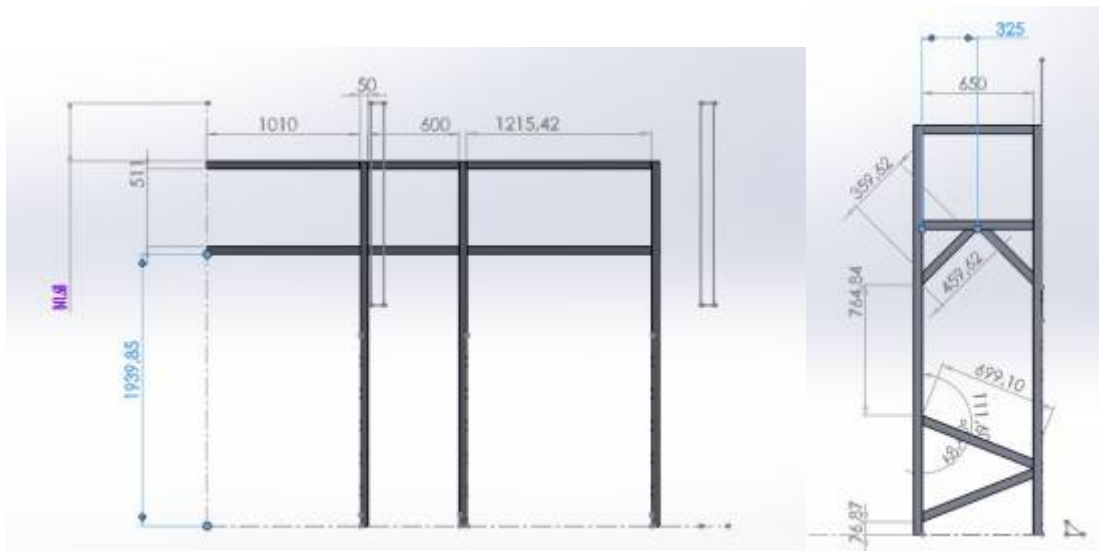

**puis le chiffrage**

|   |        |   |   |               |                 |
|---|--------|---|---|---------------|-----------------|
| <b>base</b>                               |        |   |   |               |                 |
| montant profondeur                        | 650    | 8 | 5200  | 30900 mm      |                 |
| traverse                                  | 1010   | 4 | 4040  | 30,9 m        |                 |
|   | 600    | 4 | 2400  |               |                 |
|   | 1215   | 4 | 4860  | prix au metre | total structure |
| montant verticaux                         | 2400   | 6 | 14400   | 4,6           | 142,14          |
| <b>renforts (on peut faire en récupe)</b> |        |   |   |               |                 |
| renforts                                  | 460    | 6 | 2760  | 11020 mm      |                 |
|   | 710    | 6 | 4260  | 11,02 m       |                 |
|   | 1000   | 4 | 4000  |               |                 |
|   |        |   |   | prix au metre | total structure |
|   |        |   |   | 4,6           | 50,692          |
| <b>quinquaille</b>                        |        |   |   |               |                 |
| kit vis                                   | 49,54  | 1 | 49,54   | 87100         | ref toolstation |
| tirefond etagere                          | 23,72  | 1 | 23,72   | 48658         |                 |
| scotch papier                             | 2,03   | 3 | 6,09  | 37778         |                 |
| marqueur                                  | 2,28   | 2 | 4,56  | 21922         |                 |
|   |        |   | total   | 83,91         |                 |
| <b>TOTO (blague...)</b>                   |        |   |   |               |                 |
| STRUCTURE ET QUINQUAILLE                  |        |   | et avec les renforts mais on peut les faire en récupe |               |                 |
|   | 226,05 |   | 276,742   |               |                 |

# Logistique

## Fabrication

From:

<https://labovilleurbanne.fr/dokuwiki/> - **DokuWiki du LOV**

Permanent link:

[https://labovilleurbanne.fr/dokuwiki/projets:etagere\\_pour\\_le\\_local:start](https://labovilleurbanne.fr/dokuwiki/projets:etagere_pour_le_local:start)

Last update: **2023/02/20 21:38**

